

Dados Técnicos

L3 Mesa de Corte Zünd



Your first choice in digital cutting.

L3 Cortador de Couro

Características que excitam

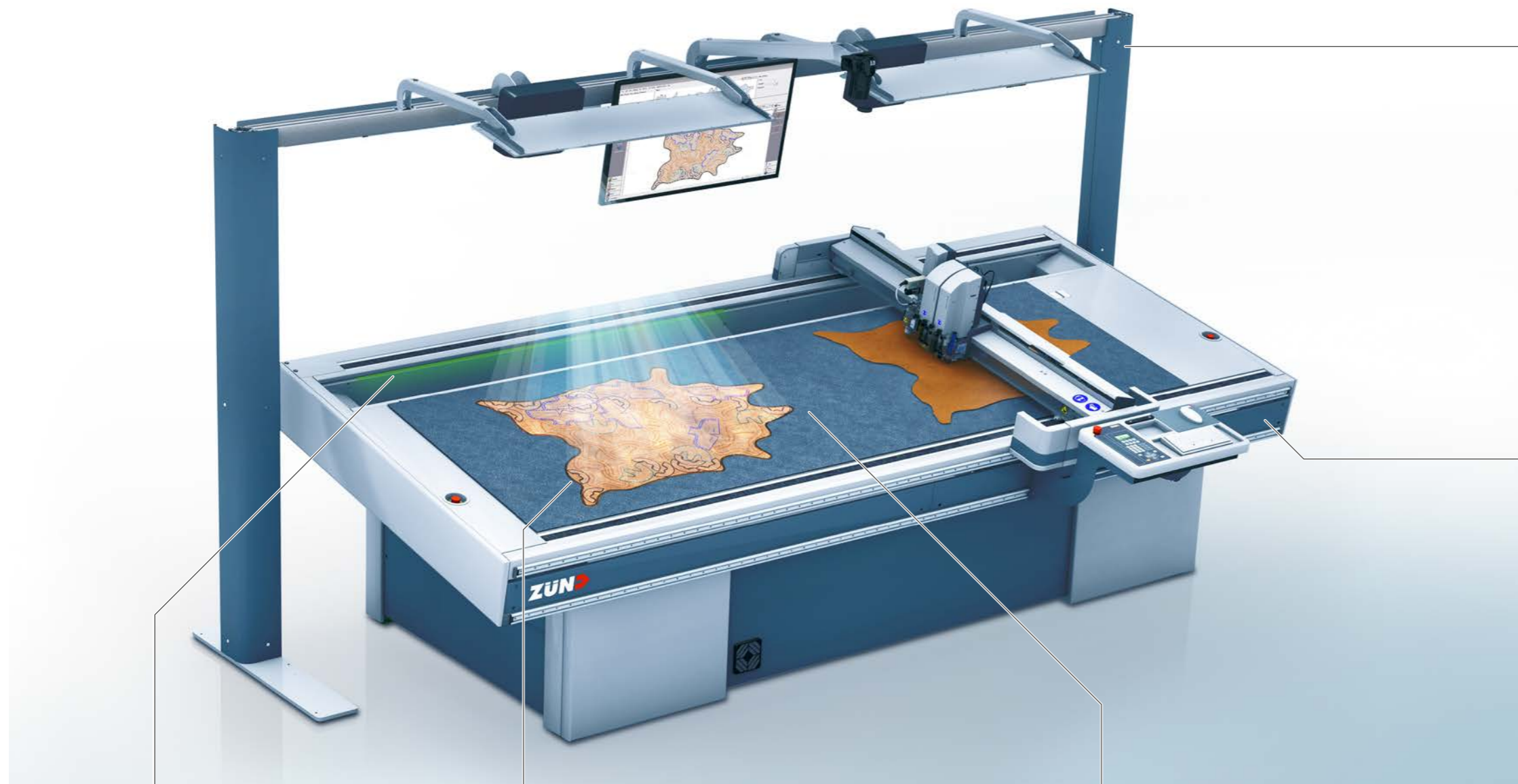

Eficiência do fluxo de trabalho

Produção e carga/descarga de materiais ocorre ao mesmo tempo. Um LED verde sinaliza qual área pode ser acessada com segurança em qualquer momento.

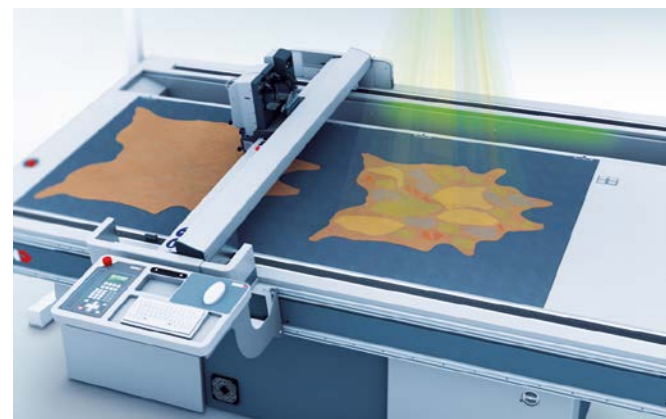

Superfície de corte

A superfície de corte é constituída por um composto de alumínio altamente estável, perfeitamente contruído e proporciona produtos que são cortador com perfeição.



Fixação de material

A superfície de corte é dividida em zonas de vácuo individualmente controladas. Uma turbina variável de vácuo garante que a pele fique firmemente no lugar durante o processamento.

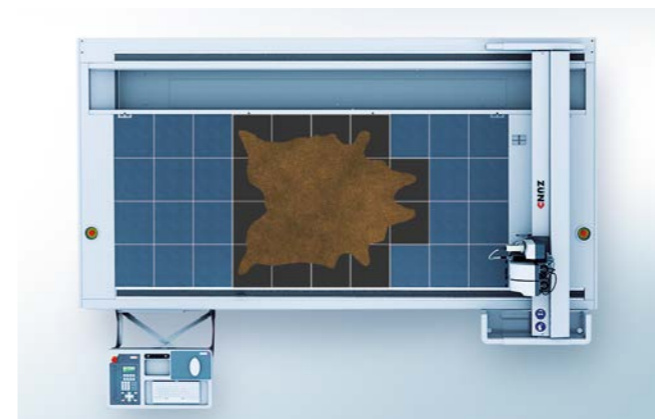

Sistema de projeção

O sistema de projeção suporta visualmente o usuário em todas as fases da produção: da configuração e nesting automático ou interativo, até remoção/triagem das partes cortadas.



Veloz por design

A produtividade excepcional do cortador L3 decorre do seu controle de movimentação inteligente, sistema de movimentação preciso e aperfeiçoada tecnologia de corte.



Confiavelmente precisa

Cortadores Zünd são máquinas de produção. Todos os componentes - do sistema de movimentação às lâminas - são perfeitamente coordenados para uma desempenho superior. Isso assegura que você pode finalizar seus pedidos de maneira rápida e eficiente.

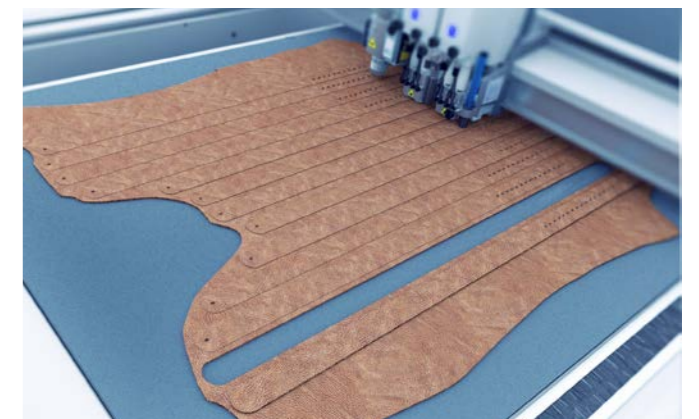

O projeto Zünd de blocos de construção Variável e eficiente

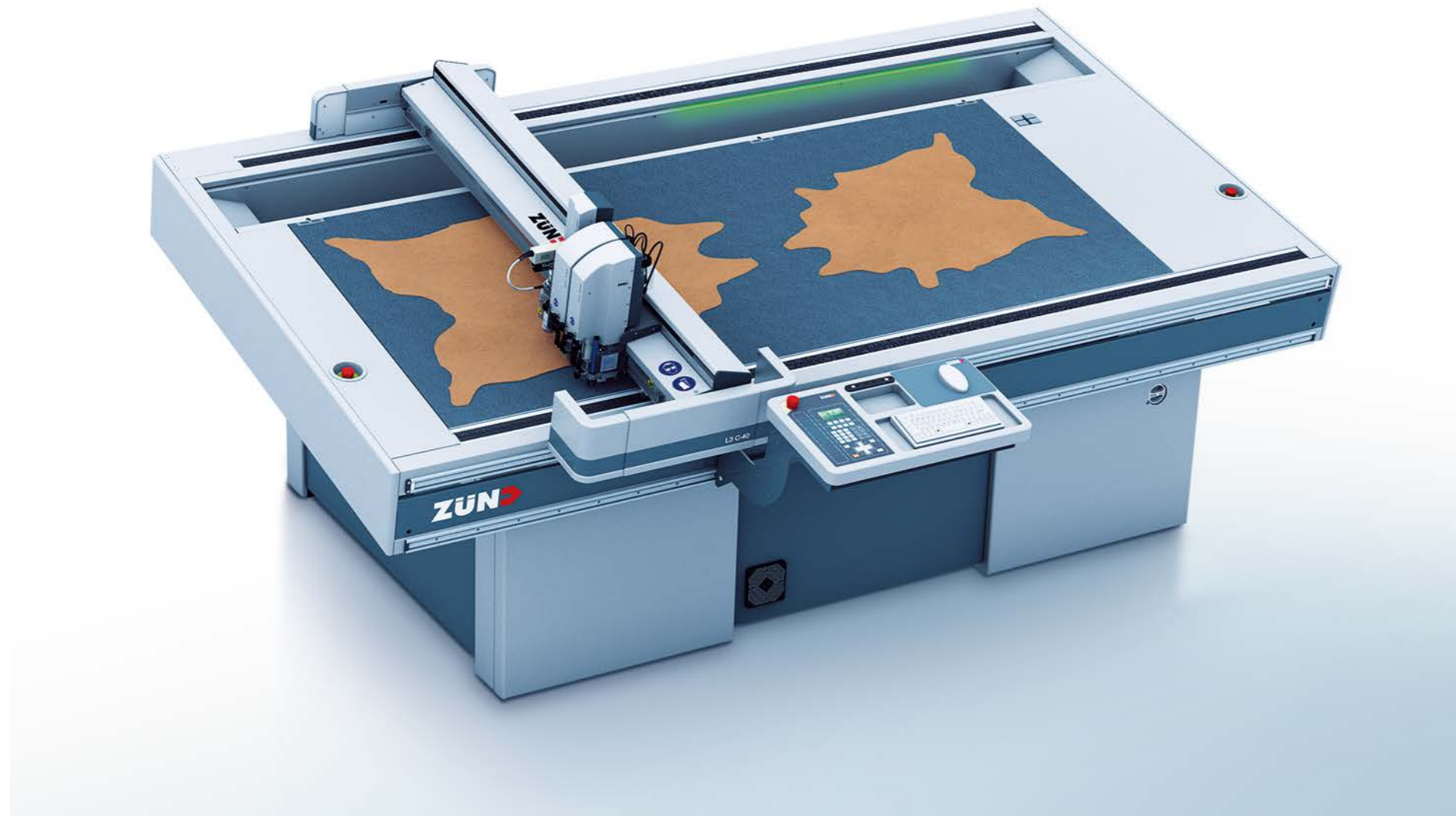

O sistema de ferramentas Zünd consiste de ferramentas de alta performance para corte, perfuração e fresagem. A modularidade do sistema minimiza o custo inicial e permite você adaptar a configuração para suas necessidades específicas. A L3 pode acomodar combinações de até sete ferramentas para diferentes funções.



Cortando contornos detalhados

A ferramenta Oscilante Elétrica - EOT é ideal para cortar couro macio à moderadamente denso e contornos detalhados. A alta frequência de oscilação permite velocidades de processamento muito altas.

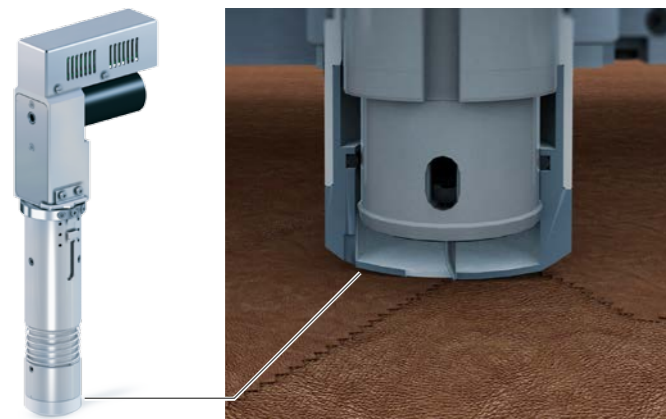

Cortando couro espesso e resistente

A ferramenta Pneumática Oscilante movida a ar - POT com um potente curso de 8 mm é particularmente bem adequada para processar materiais densos, resistentes tais como aqueles utilizados para solas.

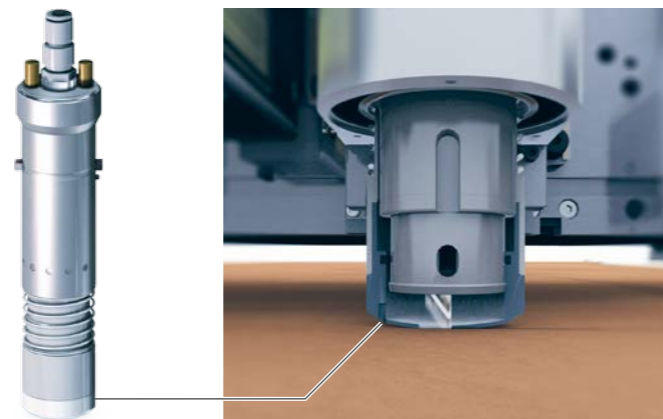

Perfurando

As ferramentas Zünd de alta performance para perfurar couro, borracha e tecidos são capazes de perfurar até 8 furos por segundo.

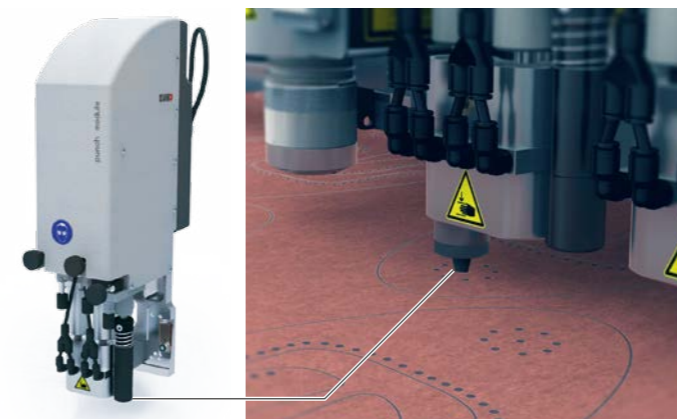

Inicialização integrada de ferramentas

Rápido, preciso, eficiente: a configuração de lâminas ou bits ocorre automaticamente com um sistema de calibração de ferramentas integrado. Isso elimina qualquer passo manual na determinação da profundidade de corte adequada.

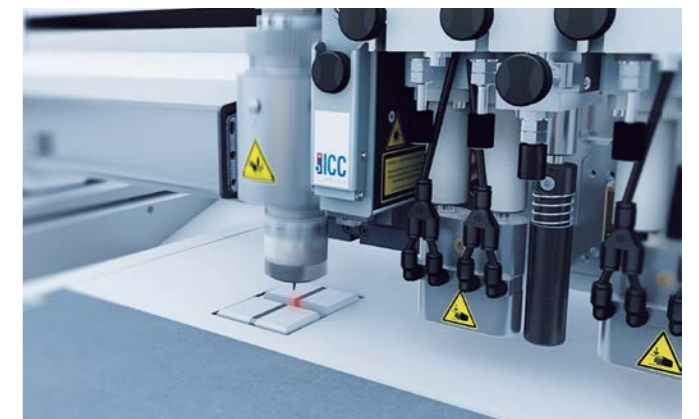

O L3 cortador de couro

Flexibilidade no trabalho



Gáspeas

Ferramentas de corte e perfuração projetadas especificamente para aplicações em couro oferecem performance e produtividade superiores.



Material de sola

Materiais rígidos, resistentes requerem ferramentas de corte potentes. Lâminas robustas e as ferramentas oscilantes EOT ou POT são a perfeita combinação para o processamento de solas.



Material para aviamentos

Processa material para aviamentos (calçados) de todos os tipos. Para materiais que são muito duros para cortar, o kit de ferramentas Zünd oferece a fresa correta.



Material em rolo

O processamento de couro é o seu principal negócio? Mesmo se esse é o caso, você gostaria de possuir maior flexibilidade usando o sistema de corte L3? Com a unidade opcional de rolo, você pode facilmente processar rolos com largura de até 2000 mm/90" e peso de 70 kg/154 lbs.

Razões Sólidas para Adquirir Zünd L3



Zünd

Zünd Systemtechnik AG – Empresa familiar e localizada na Suíça – especializada em sistemas de corte digital. O nome Zünd representa a qualidade Suíça e se tornou sinônimo de precisão, desempenho e confiabilidade.

Desde 1984, envolvida na concepção, produção e comercialização de sistemas de corte modulares sendo reconhecida mundialmente como a líder do mercado. A superioridade tecnológica dos nossos produtos deriva de nossa insistência em padrões de alta qualidade, design modular e foco em nossos clientes.

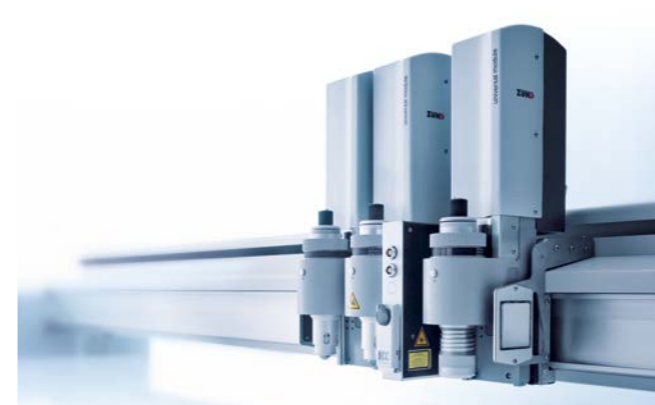

Modularidade

As Mesas de Corte Zünd são baseadas em um conceito de design que lhes dá maior flexibilidade e adaptabilidade do que quaisquer outros no mercado podem oferecer. Essa modularidade única torna possível atualizar as mesas de corte Zünd sempre que for necessário por um preço justo. Isto torna o equipamento excepcional e mantém o seu valor ao longo de muitos anos.



Rentabilidade

Desempenho sólido, excelente qualidade – milhares de mesas de corte Zünd produzem sem parar ao redor do mundo, provando diariamente sua rentabilidade inigualável.

Tecnologia inovadora e alto padrão de construção garantem baixo custo de manutenção. Excelente eficiência energética é mais um dos benefícios de nossos produtos. Métodos de processamento ideais, geradores de vácuo de última geração e um sistema sofisticado de avanço de materiais exigem uma baixa demanda de energia, contribuindo para sustentabilidade ecológica de nossos produtos.



Suporte técnico ao redor do mundo

O que se aplica às nossas máquinas, também se aplica ao nosso suporte técnico: desempenho excepcional, precisão e confiabilidade. Especialistas altamente treinados e experientes estão sempre a sua disposição.

Os técnicos Zünd ao redor do mundo estão apenas a um telefonema de distância. Nossos distribuidores e parceiros na sua região garantem um tempo de resposta mínimo e estão prontos para fornecer apoio sempre que necessário.

L3 Sistemas de corte

Visão geral de tamanhos - área de trabalho ativa

04/2016

L3 C-56
3240 x 1000 mm

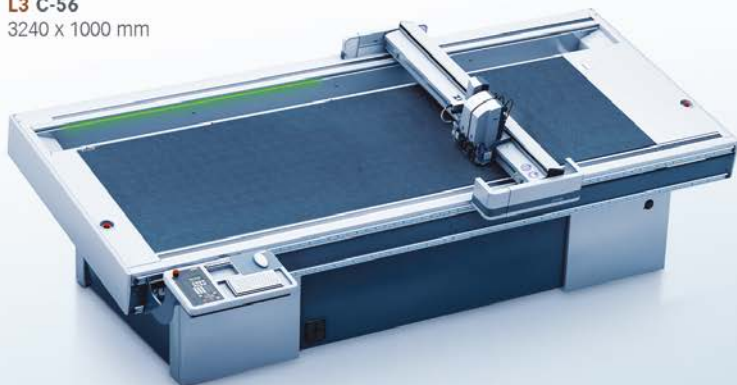

L3 C-40
2300 x 1000 mm



Distribuidor Master para América do Sul
BG Soluções Tecnológicas LTDA
Rua Lopes Teixeira, 179 – Jardim Itú Sabara
91380-420 Porto Alegre/RS - Brasil
T +55 51 3013 7272
F +55 51 3013 7272
bg@bginfo.com.br
www.bgsolucoes.com.br



Headquarters
Zünd Systemtechnik AG
Industriestrasse 8
CH-9450 Altstätten
T +41 71 757 81 00
F +41 71 757 81 11
info@zund.com
www.zund.com

